

REVISIONS

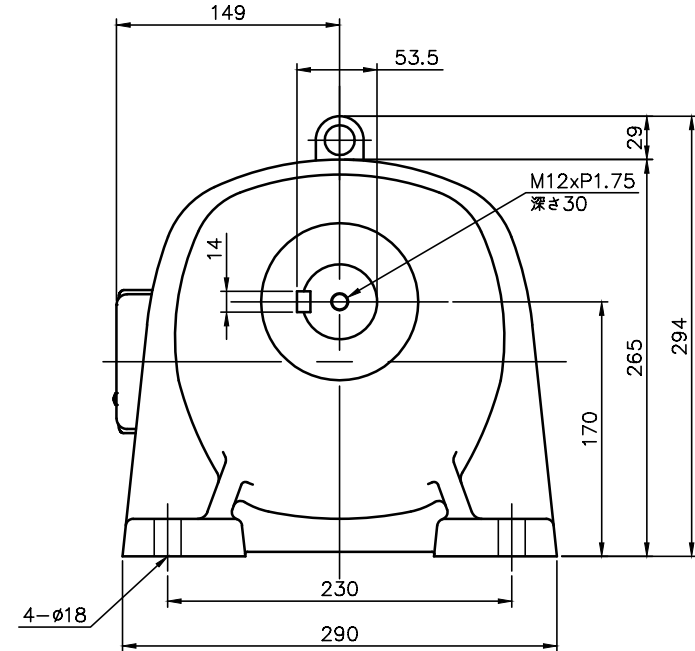
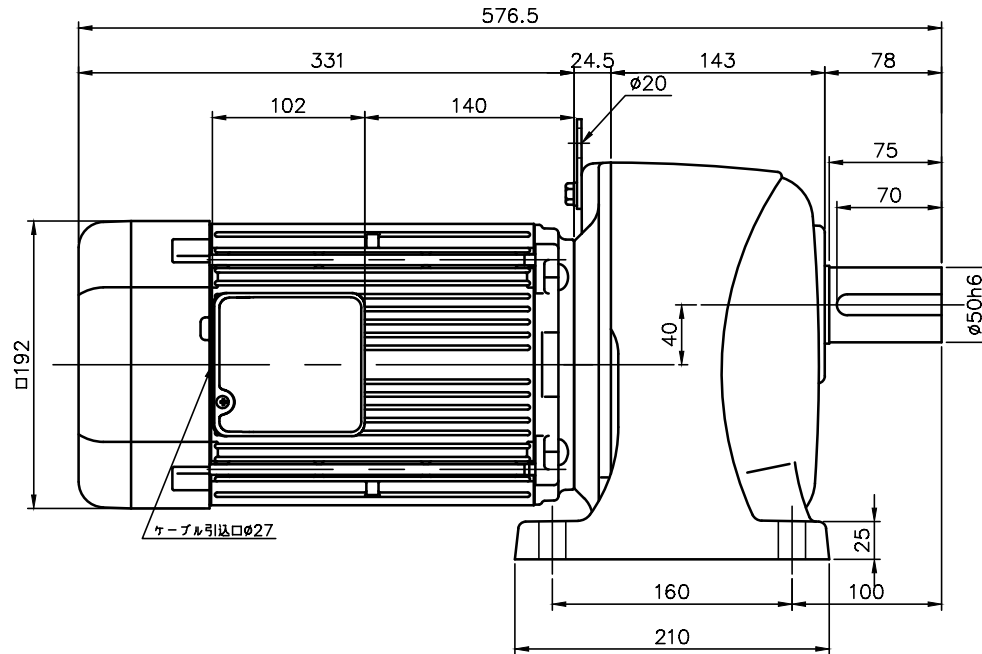

| 減速機仕様 REDUCER SPECIFICATION | |
|-----------------------------|---|
| 名称 TYPE | GTR |
| 枠番 FRAME NO. | 50 |
| 減速比 RATIO | 30 40 50 60 80 100 |
| 潤滑 LUBRICATION | グリース GREASE |
| 塗装 PAINT COLOR | グレー (マンセル値 9B6/0.5) GREY (MANSEL CODE: 9B6/0.5) |

| モータ仕様 MOTOR SPECIFICATION | |
|--------------------------------|---|
| 名称 TYPE | 三相誘導電動機 THREE PHASE INDUCTION MOTOR |
| 冷却方式 COOLING METHOD | 全閉外扇形 TOTALLY ENCLOSED FAN COOLED |
| 出力 OUTPUT | 2.2 kW |
| 定格 RATING | S1 CONT. |
| 耐熱クラス THERMAL CLASS | F |
| 保護構造 IP RATING | IP44 |
| 電磁ブレーキ仕様 BRAKE SPECIFICATION | |
| 型式 MODEL | 220_B2 |
| 方式 BRAKE TYPE | 無励磁作動形 (スプリングクローズ) POWER-OFF (SPRING CLOSE) |
| 励磁電圧 EXCITATION VOLTAGE | DC90V |
| 容量 CAPACITY | 25W (AT 75°C) |
| 静摩擦トルク STATIC FRICTION TORQUE | 21.6N・m |
| 動摩擦トルク DYNAMIC FRICTION TORQUE | 17.3N・m |

| モータ仕様 MOTOR SPECIFICATION | | | | | | | |
|---------------------------|------------|---------------|---------------------|-------------------|--------------------------|------------------------------|------------------------------|
| 区分 DIVISION | 電圧 VOLTAGE | 周波数 FREQUENCY | 回転速度 ROTATION SPEED | 電流値 CURRENT VALUE | 対応規格 COMPLIANT STANDARDS | 高効率規格 EFFICIENCY STANDARDS | |
| NN | 200 V | 50 Hz | 1470 r/min | 9.3 A | UL/CE | <IE3> USA/CHN /EUR/KOR | |
| | 200 V | 60 Hz | 1760 r/min | 8.6 A | | | |
| | 220 V | 60 Hz | 1770 r/min | 8.2 A | | | |
| KN | 220 V | 60 Hz | 1770 r/min | 8.3 A | | UL/CE/cUL | <IE3> USA/CHN /EUR |
| | 380 V | 60 Hz | 1770 r/min | 4.8 A | | | |
| | 220 V | 50 Hz | 1460 r/min | 7.9 A | | | |
| CN | 230 V | 50 Hz | 1470 r/min | 7.7 A | UL/CE/cUL | | <IE3> USA/CHN /EUR/CAN |
| | 380 V | 50 Hz | 1440 r/min | 4.5 A | | | |
| | 230 V | 60 Hz | 1770 r/min | 7.9 A | | | |
| UN | 460 V | 60 Hz | 1770 r/min | 4.0 A | | UL/cUL | <IE3> USA/CAN |
| | 400 V | 50 Hz | 1470 r/min | 4.5 A | | | |
| | 575 V | 60 Hz | 1760 r/min | 3.3 A | | | |

- 製品型式「□□□」は減速比によって入る文字数が変わります。
Number of characters on product model「□□□」, varies depending on the reduction ratio.
- 製品型式「* *」には区分の記号のいずれかが入ります
Replace product model「* *」 with one of the division symbols

| | | | | |
|--------------------|---------------|--------------------------|-----|------------|
| TITLE | | G3L50N□□□-MR22T* *TB2 | | |
| | | 外形寸法図 DIMENSION OF MODEL | | |
| DRAWING NO. | | G3L50N-MR22TTB2 | | |
| USER | | | | |
| NOTICE | | | | |
| APPROVE | Y.Fukatsu | SCALE | 1:5 | UNIT |
| CHECK | Y.Miura | | | mm |
| DESIGN | H.Sugiyayashi | | | DATE |
| | | | | 2024.03.22 |
| NISSEI CORPORATION | | | | |